

Oprava povrchu komunikace č. 42b "Kosov příjezdová" - 1. úsek

Předmětem opravy povrchu komunikace č. 42b "Kosov příjezdová" - 1. úsek je pokládka nové obrusné vrstvy. Rozsah viz níže přiložená situace. Jedná se o úsek od křižovatky s JV obchvatem města silnice II. třídy II/602 po úsek komunikace, kde byl položen v roce 2025 mikrokoberec, viz přiložená situace.

Stávající povrch vozovky nebude odfrézován. Nový asfaltového koberce ACO 11+ bude položen na stávající povrch. Frézování vozovky bude provedeno pouze na začátku a konci úseku (zápichy) a v místech rozšíření komunikace (v situaci vyznačeno zeleně).

Následovat bude pokládka ACL 16 + v místě rozšíření komunikace a poté obrusné vrstvy a finální zalití vzniklých spár asfaltovou zálivkou. Před pokládkou obrusné vrstvy bude stávající povrch a vyfrézované plochy ošetřeny spojovacím asfaltovým postřikem.

Nový povrch bude respektovat stávající příčný sklon vozovky.

Práce budou probíhat, tak aby byl zachován v omezeném režimu provoz (kromě pokládky finální obrusné vrstvy). Dopravně inženýrské opatření bude předem projednáno s objednatelem (před předložením žádosti DI PČR). Uzavírka komunikace bude předem projednána se všemi (uzavírkou dotčenými) majiteli přilehlých nemovitostí, po celou dobu přípravných prací (kromě doby pokládky obrusné vrstvy) musí být zajištěn přístup a příjezd k nemovitostem.

Celková situace

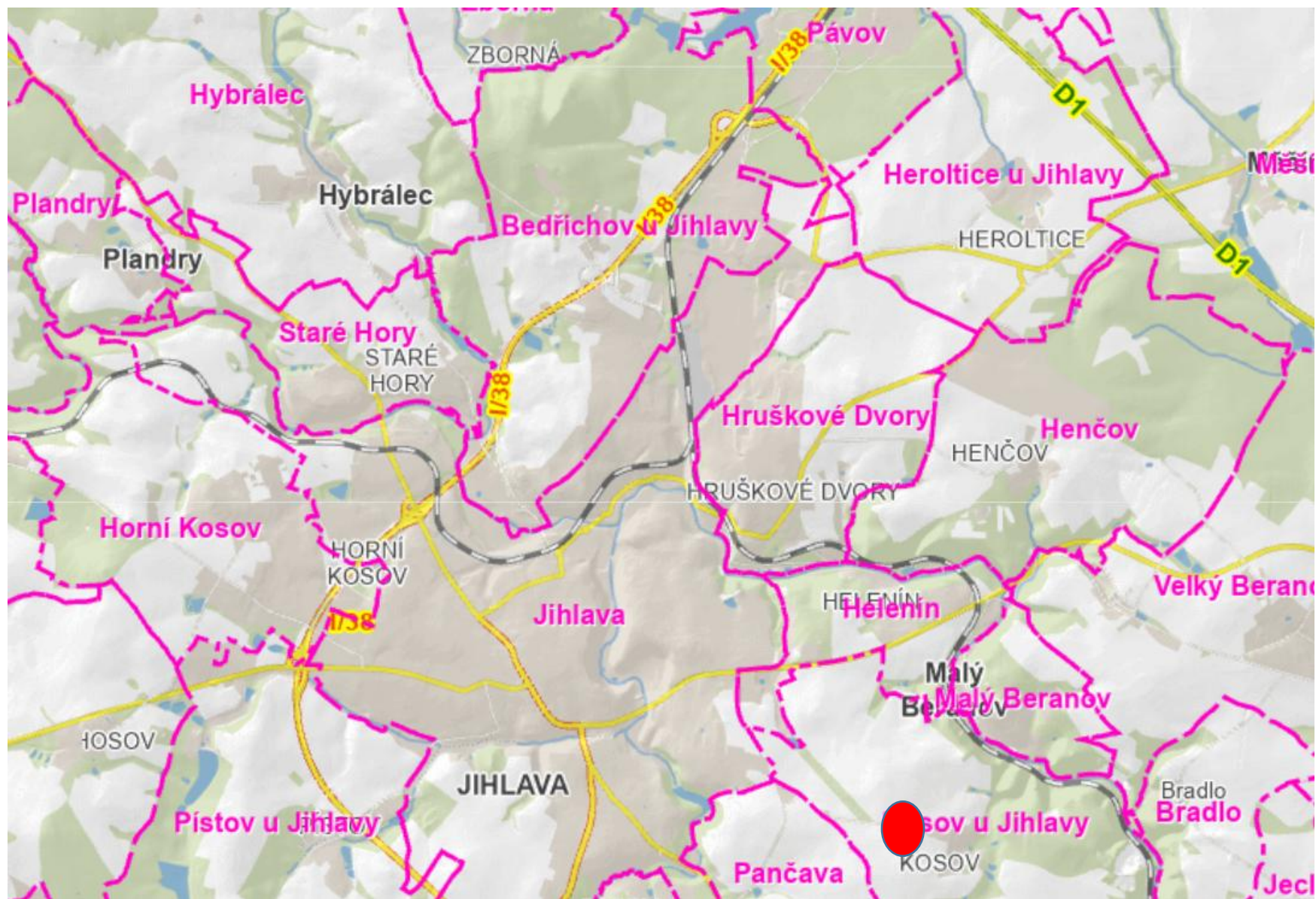

Současný stav



























Oprava povrchu komunikace č. 42b "Kosov příjezdová" - 2. úsek

Předmětem opravy povrchu komunikace č. 42b "Kosov příjezdová" - 2. úsek je pokládka nové obrusné vrstvy. Úsek je rozdělen na tři dílčí části. První část od napojení na JV obchvat města silnice II. třídy II/602 po křižovatku s ul. Handlovy Dvory. Druhý úsek navazuje od křižovatky s ul. Handlovy Dvory po vjezd na parkoviště Krajské správy a údržby silnic Vysočiny, p.o. Třetí úsek představuje ul. Kosovská, kde se budou realizovat lokální velkoplošné záplaty vč. opravy nástupní hrany zastávky MHD „Kosovská, Colas“. Rozsah viz níže přiložená situace.

V prvním úseku, který zahrnuje i počáteční úsek účelové komunikace č. 193 um „Kosovská - Brtnická – spojka“, nebude stávající povrch vozovky odfrézován. Nový asfaltového koberec SMA 11 (AKMS) bude položen na stávající povrch. Frézování vozovky bude provedeno pouze na začátku a konci úseku (zápichy) a v místech rozšíření komunikace (v situaci vyznačeno zeleně). Následovat bude pokládka ACL 16 + v místě rozšíření komunikace a v místech výtluků v okolí rozvodny VN/NN. Poté bude následovat pokládka obrusné vrstvy a finální zalití vzniklých spár asfaltovou zálivkou. Před pokládkou obrusné vrstvy bude stávající povrch a vyfrézované plochy (zápichy, rozšíření komunikace) ošetřeny spojovacím asfaltovým postřikem. Nový povrch bude respektovat stávající příčný sklon vozovky.

V druhém úseku bude stávající povrch vozovky v tl. 4 cm odfrézován a položen nový asfaltového koberce SMA 11 (AKMS) v tl. 4 cm. Frézování vozovky bude provedeno za částečné uzavírky dotčené části ulice (posuvné pracovní místo) během jednoho až dvou dní. Bezprostředně po odfrézování obrusné vrstvy bude za účasti objednatele a technického dozoru investora provedena prohlídka komunikace a budou určena místa, kde bude odfrézována další vrstva v tl. 6 cm a místa (trhliny), která budou ošetřena asfaltovou zálivkou. Následovat bude pokládka ACL v tl. 6 cm v místech poruch, která byla odfrézována. Poté bude následovat pokládka obrusné vrstvy a finální zalití vzniklých spár asfaltovou zálivkou. Před pokládkou obrusné vrstvy budou vyfrézované plochy ošetřeny spojovacím asfaltovým postřikem. Nový povrch bude respektovat stávající příčný sklon vozovky.

V třetím úseku bude stávající povrch vozovky v tl. 4 cm odfrézován v místě poruch, dle zákresu níže a následně bude položen nový asfaltového koberce SMA 11 (AKMS) v tl. 4 cm. Frézování vozovky bude provedeno za částečné uzavírky dotčené části ulice (posuvné pracovní místo) během jednoho až dvou dní. Stávající nástupní hrana zastávky MHD „Kosovská, Colas“ bude opravena. Silniční obruby budou nahrazeny zastávkovými obrubami KH 290, které budou dodány ze skladu objednatele. Nástupní hrana bude zkrácena na 12 m (resp. 12 + 2 m nájezdové). Nástupiště bude předlážděno novou betonovou dlažbou 30x30 ze skladu objednatele. Ze skladu objednatele bude dodána i dlažba pro nevidomé. Stávající kamenný dvojřádek v místě nástupiště bude vybourán a odvezen na skal objednatele. V místě kamenného dvojřádku bude doplněna konstrukce ACL v tl. 6 cm. Následovat bude výšková úprava uličních vpustí, revizních šachet kanalizace a vodovodních šoupat (4 uliční vpusti, 2 revizních šachet, 5 šoupta) a lokální opravy dvojřádku z kamenných kostek. Následovat bude pokládka obrusné vrstvy a finální zalití vzniklých spár asfaltovou zálivkou. Před pokládkou obrusné vrstvy budou vyfrézované plochy ošetřeny spojovacím asfaltovým postřikem. Poté bude následovat pokládka obrusné vrstvy a finální zalití vzniklých spár asfaltovou zálivkou. Před pokládkou obrusné vrstvy budou vyfrézované plochy ošetřeny spojovacím asfaltovým postřikem.

Práce budou probíhat, tak aby byl zachován v omezeném režimu provoz (kromě pokládky finální ohrusné vrstvy). Dopravně inženýrské opatření bude předem projednáno s objednatelem (před předložením žádosti DI PČR). Uzavírka komunikace bude předem projednána se všemi (uzavírkou dotčenými) majiteli přilehlých nemovitostí, po celou dobu přípravných prací (kromě doby pokládky ohrusné vrstvy) musí být zajištěn přístup a příjezd k nemovitostem.

Celková situace

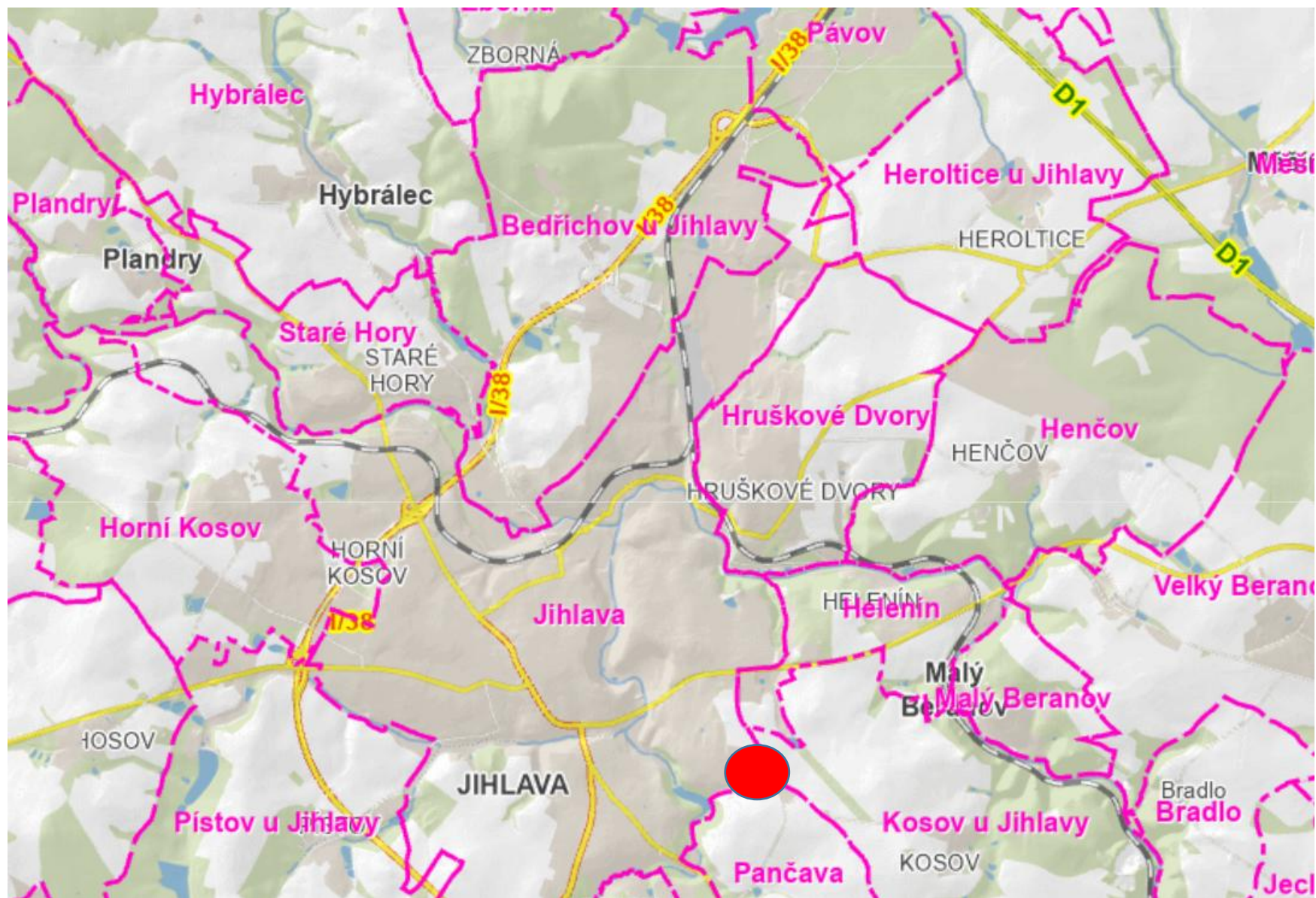

Vymezené úseky komunikace (první a druhý úsek)



První úsek detail č. 2



Druhý úsek



Třetí úsek (velkoplošné záplaty)



Schéma nástupní hrany

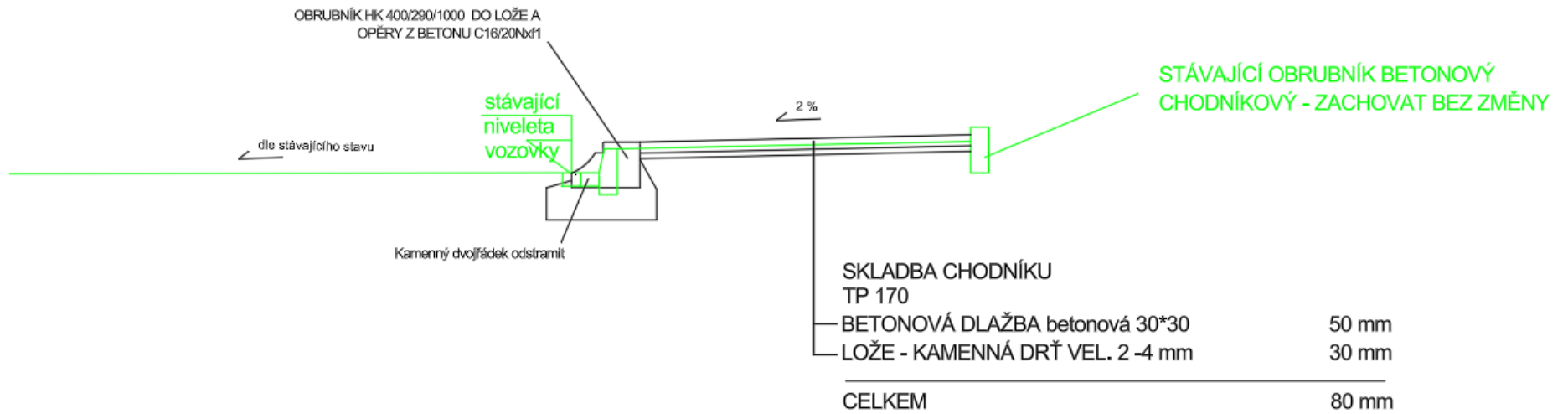
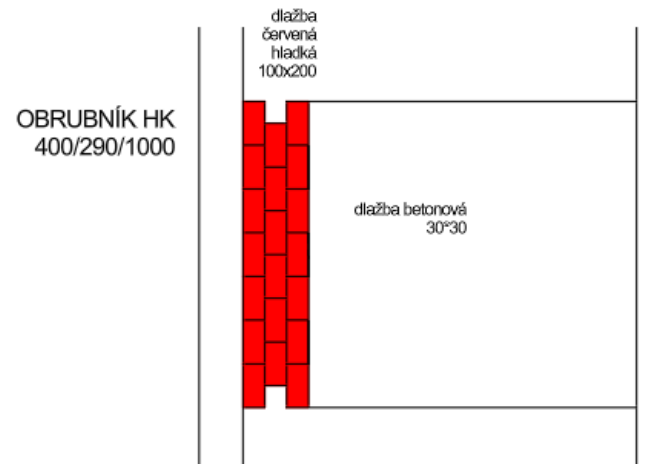









































KOSOVSKA, E.ON
NA ZNAMENI
10

KOSOVSKA, E.ON
NA ZNAMENI
10

10

















V zimě se
neudržíje





























Oprava povrchu komunikace č. 43b "Kosov páteřní"

Předmětem opravy povrchu komunikace č. 43b "Kosov páteřní" je pokládka nové obrusné vrstvy. Rozsah viz níže přiložená situace. Jedná se o úsek od křižovatky s účelovou komunikací č. 53 usm „Helenín - Kosov – spojka“ po křižovatku s účelovou komunikací č. 48um „ Kosov - horní cesta“. Na začátku úseku oprava komunikace naváže na novou komunikaci opravenou v rámci realizace kanalizace v místní části Kosov v roce 2023 a na konci úseku na úsek komunikace, kde byl položen v roce 2025 mikrokoberec, viz přiložená situace.

Stávající povrch vozovky nebude odfrézován. Nový asfaltového koberce ACO 11+ bude položen na stávající povrch. Frézování vozovky bude provedeno pouze na začátku a konci úseku (zápichy) a v okolí stávajících sjezdů k rodinným domům.

Následovat bude pokládka obrusné vrstvy a finální zalití vzniklých spár asfaltovou zálivkou. Před pokládkou obrusné vrstvy bude stávající povrch a vyfrézované plochy ošetřeny spojovacím asfaltovým postřikem.

Nový povrch bude respektovat stávající příčný sklon vozovky.

Práce budou probíhat tak, aby byl zachován v omezeném režimu provoz (kromě pokládky finální obrusné vrstvy). Dopravně inženýrské opatření bude předem projednáno s objednatelem (před předložením žádosti DI PČR). Uzavírka komunikace bude předem projednána se všemi (uzavírkou dotčenými) majiteli přilehlých nemovitostí, po celou dobu přípravných prací (kromě doby pokládky obrusné vrstvy) musí být zajištěn přístup a příjezd k nemovitostem.

Celková situace

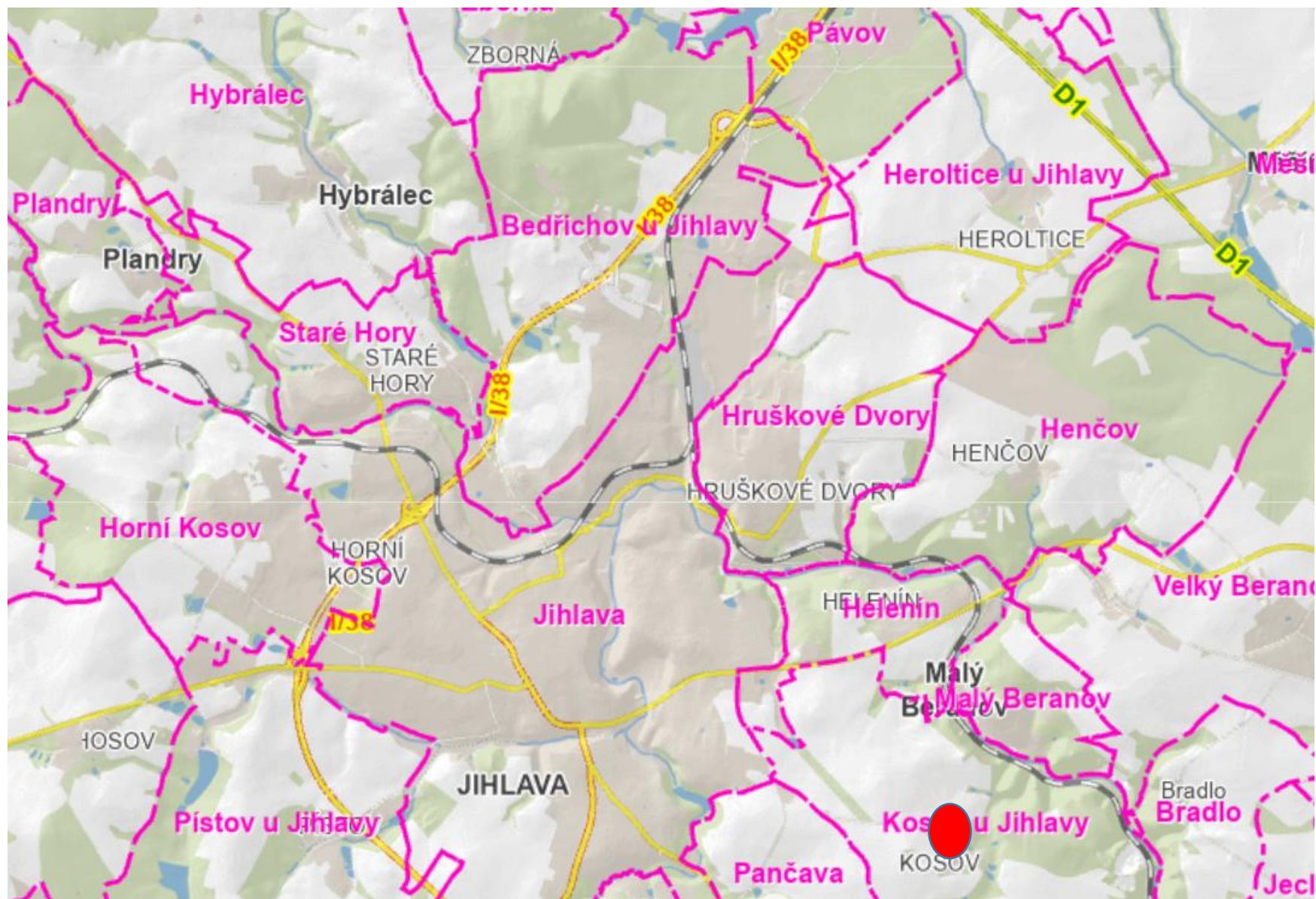

Současný stav















