

Oprava povrchu komunikace v ul. Mahlerova

Předmětem opravy povrchu komunikace v ul. Mahlerova je pokládka nové obrusné vrstvy. Rozsah viz níže přiložená situace. Jedná se o úsek od křižovatky s ul. Jiráskova po křižovatku s ul. Vrchlického, viz přiložená situace.

Stávající povrch vozovky bude v tl. 4 cm odfrézován a položen nový asfaltový koberec SMA 11 (AKMS) v tl. 4 cm. Frézování vozovky bude provedeno za částečné uzavírky dotčené části ulice (posuvné pracovní místo) během jednoho až dvou dní. Bezprostředně po odfrézování obrusné vrstvy bude za účasti objednatele a technického dozoru investora provedena prohlídka komunikace a budou určena místa, kde bude odfrézována další vrstva v tl. 6 cm a místa (trhliny), která budou ošetřena asfaltovou zálivkou.

Součástí akce je i úprava geometrie nároží Mahlerova-Jiráskova. Dojde k posunu obrub, předláždění nároží a posunu dvou uličních vpustí. Nové řešení nároží, viz přiložená situace a vzorový příčný řez. Uliční vpusti budou osazeny dle vzorových listů dodavatele a budou napojeny na přípojky stávajících uličních vpustí, které budou zrušeny a v místě stávajících uličních vpustí bude doplněna konstrukce vozovky. Po úpravě nároží a odfrézování stávajícího povrchu v celé ulici bude následovat pokládka ACL v tl. 6 cm v místech poruch, která byla odfrézována, výšková úprava uličních vpustí, revizních šachet kanalizace a vodovodních šoupat (3 uliční vpusti, z toho dvě přesunuté, 2 revizní šachty, 9 šoupat) a lokální opravy přídlažby z kamenných kostek vč. výškové úpravy kamenných obrub. Následovat bude pokládka obrusné vrstvy a finální zalití vzniklých spár asfaltovou zálivkou. Před pokládkou obrusné vrstvy budou vyfrézované plochy ošetřeny spojovacím asfaltovým postříkem. Předmětem prací není obnova VDZ.

Nový povrch bude respektovat stávající příčný sklon vozovky.

Práce budou probíhat, tak aby byl zachován v omezeném režimu provoz (kromě pokládky finální obrusné vrstvy). Dopravně inženýrské opatření bude předem projednáno s objednatelem (před předložením žádosti DI PČR). Dopravně inženýrské opatření bude současně předem projednáno s provozovatelem MHD v Jihlavě (Dopravní podnik města Jihlavy, a.s.). V prostoru křižovatky Jiráskova-Mahlerova je umístěno nad vozovkou trakční trolejbusové vedení, které nebude po dobu prací vypnuto, nedomluví-li se vybraný zhotovitel s provozovatelem MHD v Jihlavě (Dopravní podnik města Jihlavy, a.s.) jinak. Uzavírka komunikace bude předem projednána se všemi (uzavírkou dotčenými) majiteli přilehlých nemovitostí, po celou dobu přípravných prací (kromě doby pokládky obrusné vrstvy) musí být zajištěn přístup a příjezd k nemovitostem.

Celková situace

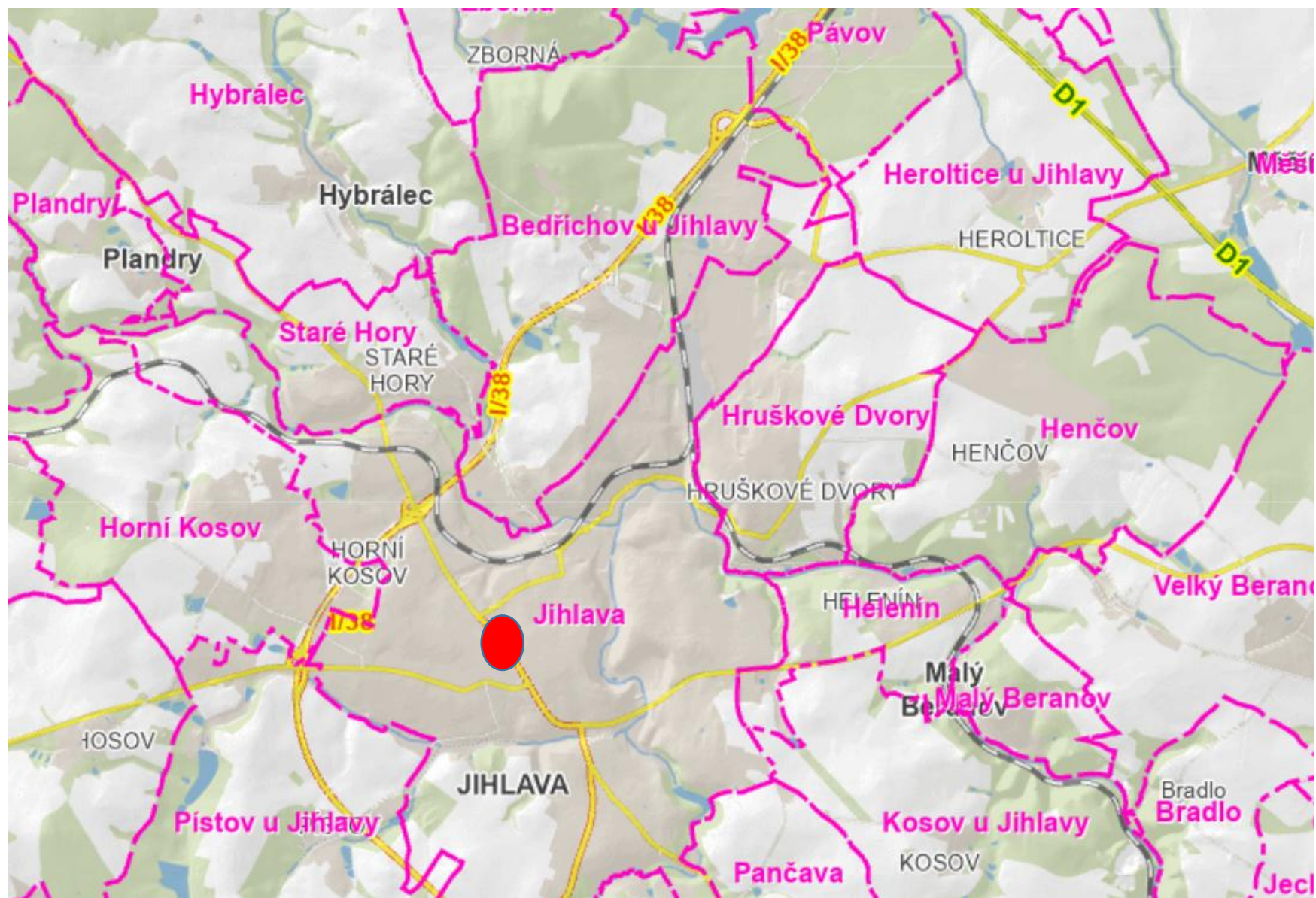



Předláždění chodníku 20 m²

Stožár VO zrušen v předstihu

Přesun uliční vpusti
Spáru ošetřit asfaltovou zálevkou

Rozšíření vozovky 15 m²

Přesun uliční vpusti

R4,00
2,90
3,05
2,90



LEGENDA PLOCH

- Dlažba betonová plná (chodníky)
- Asfaltová vozovka (obrusná vrstva)
- Prvky pro nevidomé
- Asfaltová vozovka (plná skladba)

Spáru ošetřit asfaltovou zálevkou

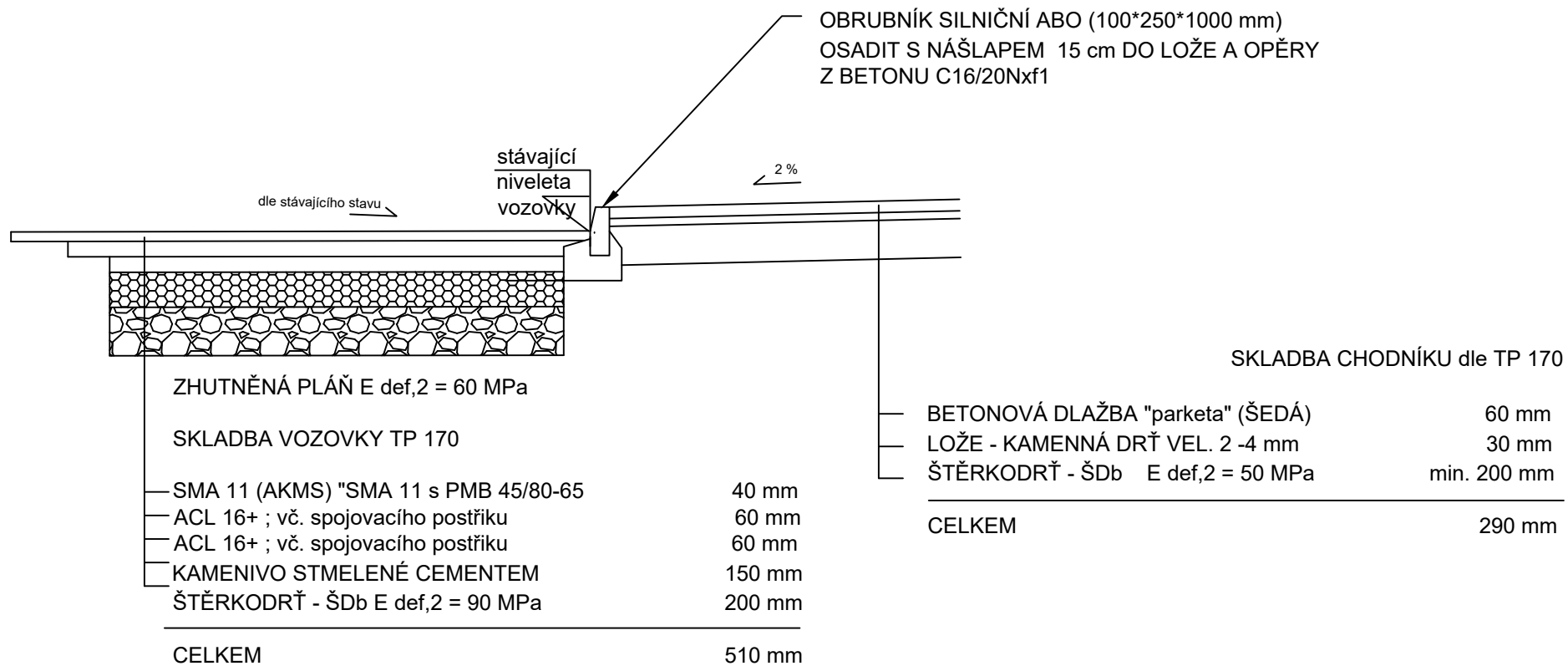

Současný stav























OBLAST 52
JEN S PARKOVACIM
OPRAVENEM

